

LABOR REGELVENTIL

Datenblatt
 RC250

BESCHREIBUNG

- Regelventil der Nennweite 1", 3/4", 1/2" und 1/4".
- Durchgangsventil mit Gehäuse aus Stabstahl.
- Maximal zulässiger Druck 340 bar.
- Geeignet für Regelung von mittleren bis kleinen Durchflüssen.
- Zahlreiche hier nicht näher beschriebene Sonderausführungen.

ANWENDUNG

Geeignet für die Regelung von Flüssigkeiten, Gasen oder Dampf in der allgemeinen Industrie, Forschung, Entwicklung und in Pilotanlagen. Durch die kompakte Grösse besonders geeignet zur Dosierung von Zusatzstoffen, Probenahmen und für hydraulische Systeme mit kleinen Durchflüssen. Für präzise Regelungen jeglicher Art.

INNENGARNITURGRÖSSEN

NW	Grösse	Kvs	NW	Grösse	Kvs
	V	5,10		O	0,0026
	U	4,30		P1	0,0017
	T	3,80		P2	0,0011
	S	3,40		P3	0,0009
	R	3,00		P4	0,0005
	A	2,15		P5	340 E-06
	B	1,70		P6	230 E-06
	C	1,10		P7	150 E-06
	D	0,68		P8	100 E-06
	E	0,43		P9	68 E-06
	F	0,27		P10	43 E-06
	G	0,17		P11	31 E-06
	H	0,11		P12	21 E-06
	I	0,068		P13	14 E-06
	J	0,043		P14	8,5 E-06
	K	0,026		P15	5,1 E-06
	L	0,017		P16	3,4 E-06
	M	0,009		P17	2,3 E-06
	N	0,005		P18	1,5 E-06

Nennweite 1" 3/4" 1/2" 1/4"

Ausführliche Information siehe [Datenblatt TRM](#)

INNENGARNITUR KENNLINIE

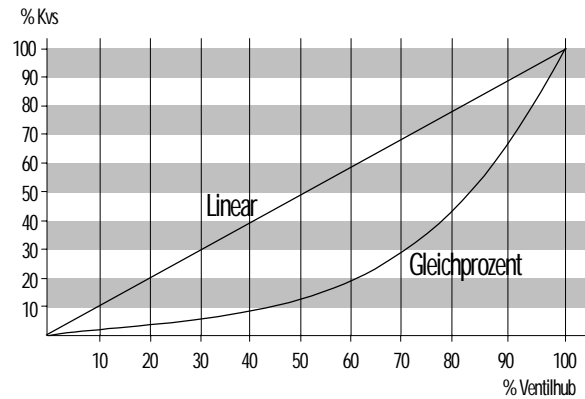

SITZDICHTHEIT

0.01% des kvs für "O" und grösser ANSI Class IV
 0.1% des kvs für "P1" und kleiner ANSI Class III
 Optional: Metallisch oder weichdichtend (Teflon oder Kel-F).

ABMESSUNGEN

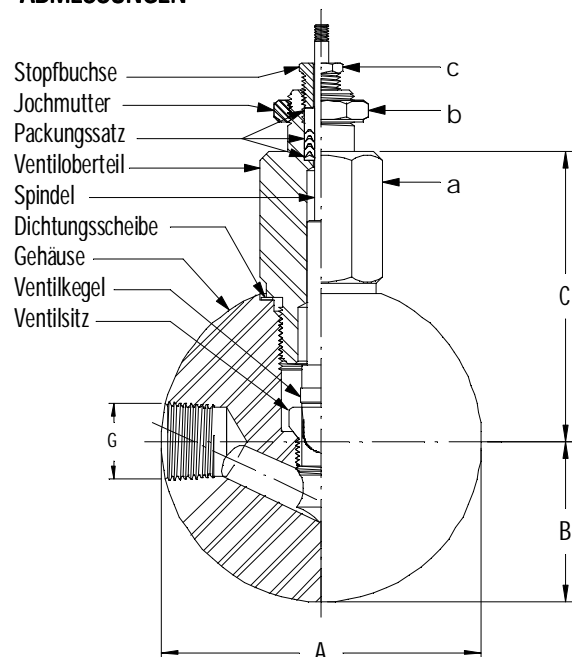

G	A	B	C	a	b	c	Hub
1"NPT	127	42	100	1-3/4"	1-1/8"	1/2"	14,3
3/4"NPT	108	54	98	1-1/2"	1-1/8"	1/2"	14,3
1/2"NPT	83	39	73	1-1/4"	1-1/8"	1/2"	14,3
1/4"NPT	57	28	47	7/8"	7/8"	7/16"	11.1

FÜHRUNG

Standard wie dargestellt in Abb.1 oder wahlweise verstärkte und starke Führung Datenblatt GDG

VENTILOBERTEIL

Aufbau des Ventiloberteils wie dargestellt Abb.1. Weitere Ausführungen erhältlich wie z.B:

Kühlrippenoberteil Datenblatt CFG

Faltenbalgoberteil Datenblatt BLW

SPINDELABDICHTUNG

Standardmässig werden Teflon Dachmanschetten eingesetzt. Weitere Ausführungen siehe Datenblatt PCK

ANTRIEB PNEUMATISCH

Aluminium Kokillenguss mit Epoxy Lackierung, wahlweise 316L S/S (Edelstahl) jedoch nur für 1/2" Ventile.

Membranantrieb "Feder Schliesst" Datenblatt AC-OS

Membranantrieb "Feder Öffnet" Datenblatt AC-CS

Mit integriertem pneumatischen Stellungsregler:

Membranantrieb "Feder Schliesst" Datenblatt AC-OP

Membranantrieb "Feder Öffnet" Datenblatt AC-CP

Diverses Zubehör auf Anfrage.

ANTRIEB ELEKTRISCH

Diverse Sonderausführungen möglich: EX-Ausführung, Sicherheitsstellung "Feder Öffnet" oder "Feder Schliesst".

Elektrisch Datenblatt AC-HH500

Elektrisch Datenblatt AC-M60WE AC-MC60

Elektronisch Datenblatt AC-EVA1

VENTILWERKSTOFFE

Ventilgehäuse	Ventiloberteil
1.4581 Stabstahl	1.4571 Stabstahl
1.4571 Stabstahl	1.4571 Stabstahl
316 SST Stabstahl	316 SST Stabstahl
Monel Stabstahl	Monel Stabmaterial
Alloy-20 Stabstahl	Alloy20 Stabmaterial
Alloy-B Stabstahl	Alloy-B Stabmaterial
Alloy-C Stabstahl	Alloy-C Stabmaterial

Weitere Werkstoffe sind unter dem Typ RC250 zu finden.

WERKSTOFFE INNENGARNITUR

Grösse	Ventilkegel	Ventilsitz
V - 0	316 SST	316 SST
V - P18	Stellit	416 SST
V - P18	Stellit	316 SST stellitiert
A - 0	Tantal	Tantal
V - P5	Monel	Monel
V - P9	Alloy-20	Alloy-20
V - P9	Alloy-B	Alloy-B
V - P13	Alloy-C276	Alloy-C276
V - P13	Zusätzliche Titanium Nitrit Beschichtung	

Weitere Werkstoffe sind auf Anfrage möglich. Bisher wurden über 140 verschiedene Werkstoffe und Werkstoffkombinationen verwendet (316 SST ~ 1.4571).

DRUCK-TEMPERATUR TABELLE GEHÄUSE

	°C	1.4539	Alloy-B	Alloy-C	Monel	Alloy20	Länge Oberteil
1" REGELVENTIL	20	100	100	100	82	100	STD
	100	93	89	89	69	89	
	200	82	78	78	59	78	
	300	55	48	48	34	48	CF
	400	17	12	12	8	13	EF
	500	-	-	-	-	-	
600	-	-	-	-	-		

	20	100	100	100	82	100	
3/4" REGELVENTIL	20	100	100	100	82	100	STD
	100	99	95	95	74	95	
	200	82	78	78	59	78	
	300	73	64	64	45	64	CF
	400	48	36	36	22	36	EF
	500	-	-	-	-	-	
600	-	-	-	-	-		

	20	345	345	345	276	345	
1/2" REGELVENTIL	20	345	345	345	276	345	STD
	100	324	345	345	258	344	
	200	269	345	345	236	335	
	300	242	336	336	234	302	CF
	400	226	311	311	184	382	EF
	500	191	-	285	116	174	
600	-	-	231	-	-		

	20	345	345	345	276	345	
1/4" REGELVENTIL	20	345	345	345	276	345	STD
	100	343	345	345	275	345	
	200	292	345	345	260	325	
	300	267	335	335	258	295	CF
	400	249	329	329	249	262	EF
	500	159	-	299	128	174	
600	-	-	237	-	-		

max. Druck in bar

STD = Standard Ventiloberteil. Details über Ventiloberteillängen CF und EF, siehe Datenblatt CFG

Obige Druckangaben alleine sind nicht ausreichend, ob ein Ventil für einen bestimmten Anwendungsfall geeignet ist.

Hilfe zur Auswahl von Innengarnitur, Material, Führungsart, Ventiloberteil und Antrieb findet man in der "Anleitung für die Ventilauswahl" und den Datenblättern TRM, GDG, CFL, AC.